

RS-DSP12

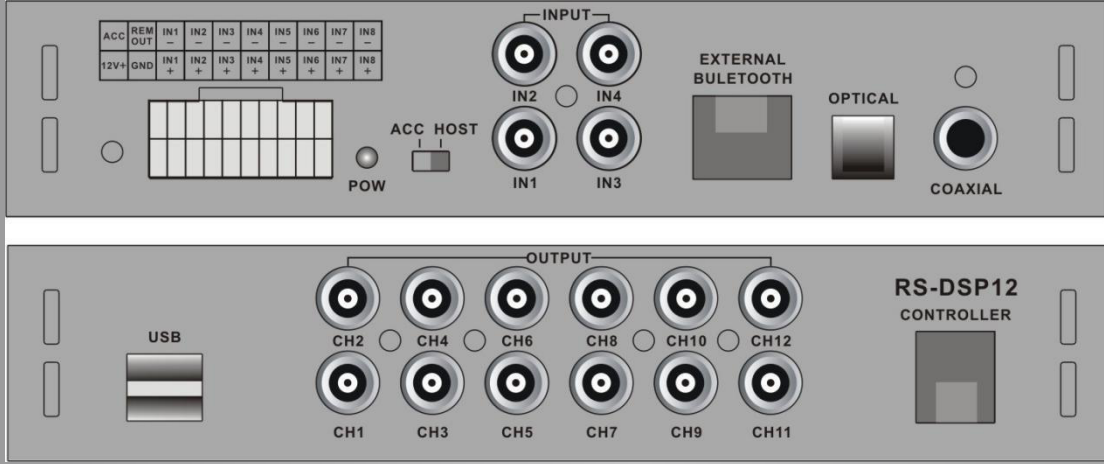

Models: RS-DSP12

Lütfen kullanma kılavuzunu dikkatlice okumadan cihazınızı kullanmayınız.

Değerli Müşterimiz,

Öncelikle kalitenin öncüsü olan **REISS AUDIO** markalı cihazımızı tercih ettiğiniz için teşekkür ederiz.

Modern tesislerde üretilen ve titiz kalite kontrolünden geçirilmiş olan cihazınızın size en iyi verimi sunabilmesi için,

bu kılavuzun tamamını cihazınızı kullanmadan önce dikkatle okumanızı ve bir başvuru kaynağı olarak saklamanızı rica ederiz.

RS-DSP12

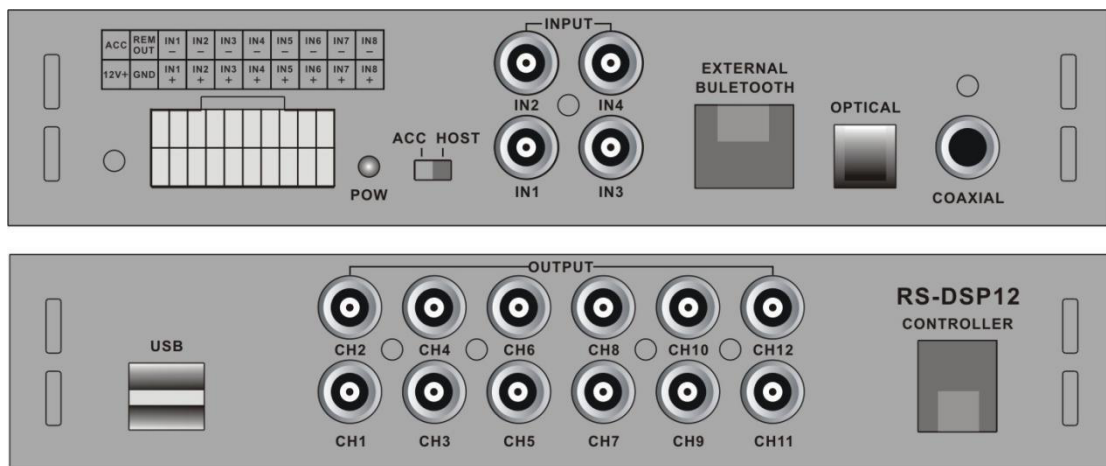

İÇERİK

1. UI Giriş
2. Yazılım
3. Teknik bilgi 4.Sorunlar ve çözümler

- 1.Kısa devreye karşı , cihazı su ve nemden uzak tutunuz.
2. Cihazın içine su veya başka bir sıvı girerse, derhal gücü kesin ve acil bir durumda servis merkezimizi arayın.
3. Kullanıcıların cihazı içini açmasına izin verilmez, lütfen gerektiğinde Teknik servisimiz ile iletişime geçin.
4. Cihazın yüzey sıcaklığı 80 santigrat derecenin üzerinde olabilir, lütfen güvenli bir kurulum noktası seçin.

Kutu İçeriği

| | |
|--------------------|--------|
| RS-DSP12 | 1 adet |
| Kullanım kılavuzu | 1adet |
| USB2.0 Cable(1.5m) | 1 adet |
| Garanti belgesi | 1 adet |
| Özel kablo yolu | 1 adet |
| Cırt cırt | 2 adet |

UI Hakkında

Arayüz diagramı :

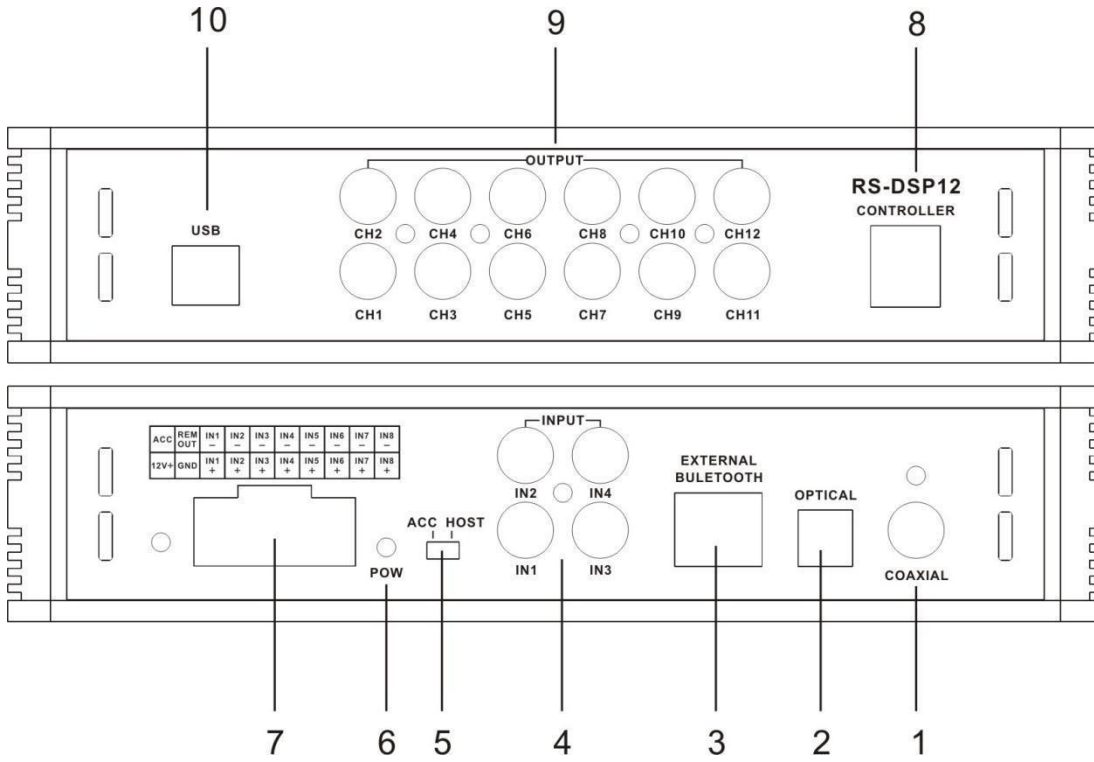

1、 Koaksiyel bağlantı noktası

Koaksiyel dijital sinyalleri oynatmak için makine ses kaynağını dijital girişe geçirmek için araç CD veya DVD koaksiyel kablosunu bağlayın.

2, Fiber bağlantı noktası

Araç CD veya DVD fiber optik kablosunu bağlayın, makine ses kaynağını dijital girişe çevirin ve optik dijital sinyali oynatın.

3、 Harici Bluetooth, LED göstergesi yanıp sönecek, gösterge yanıp sönmeyi

durduracak ve cep telefonunuzu cihaza bağladığınızda her zaman açık olacaktır, ardından telefonunuzda müzik çalabilirsiniz ve cihaz yüksek seviye girişi değiştirecektir.

4, AUX düşük seviye giriş portu

5, Makine başlatma modu anahtarı

Anahtar "ACC" terminaline çevrildiğinde, makine ACC tarafından başlatılır ve "HOST" terminaline çevrildiğinde, makine yüksek seviye giriş sinyali ile başlatılır.

6、 Güç gösterge ışığı

| ACC | REM OUT | IN1 | IN2 | IN3 | IN4 | IN5 | IN6 | IN7 | IN8 |
|----------|------------|-----|-----|-----|-----|-----|-----|-----|-----|
| | | - | - | - | - | - | - | - | - |
| +12 V | GND | + | + | + | + | + | + | + | + |

7、 Yüksek seviye giriş ve çıkış portu

“+” pozitif veya pozitif; “-” negatif veya terstir (toprak).

Yalnızca orijinal araba için özel kablo seçilir veya kullanıcı harici kablolama malzemesini kendisi tanımlayabilir.

Güç kaynağını bağlamadan önce, güç kaynağının tasarlanan güç gereksinimlerini karşıladığını doğrulamalı ve ekipman talimatlarına sıkı sıkıya bağlı kalarak bağlamalısınız. Aksi takdirde, ekipman hasar görebilir ve

yangın, elektrik çarpması vb. kazalara neden olabilir.

8、 Denetleyici bağlantı noktası

Veri araması ve toplam ses ayarı, hat kontrolörü tarafından yapılabilir.

9、 Düşük Seviye Çıkış Bağlantı Noktası

10、 USB Bağlantı Noktası ,Bilgisayar ayarlama yazılımına bağlanın.

Otomatik olarak yüklenen bilgisayar ses yazılımına bağlı sürücü kurulumunu indirmeye gerek yok

Notlar: Android Telefon, APP işlevi yalnızca Bluetooth modundayken kullanılabilir.

Yazılım

1. PC Yazılımı Kullanım

Bilgisayar Yapılandırma Gereksinimleri: 1280 x 768'den daha yüksek ekran çözünürlüğü, aksi takdirde yazılım kullanıcı arayüzü eksiktir, yalnızca Windows işletim sistemi dizüstü bilgisayar, masaüstü ve tabletler için uygundur

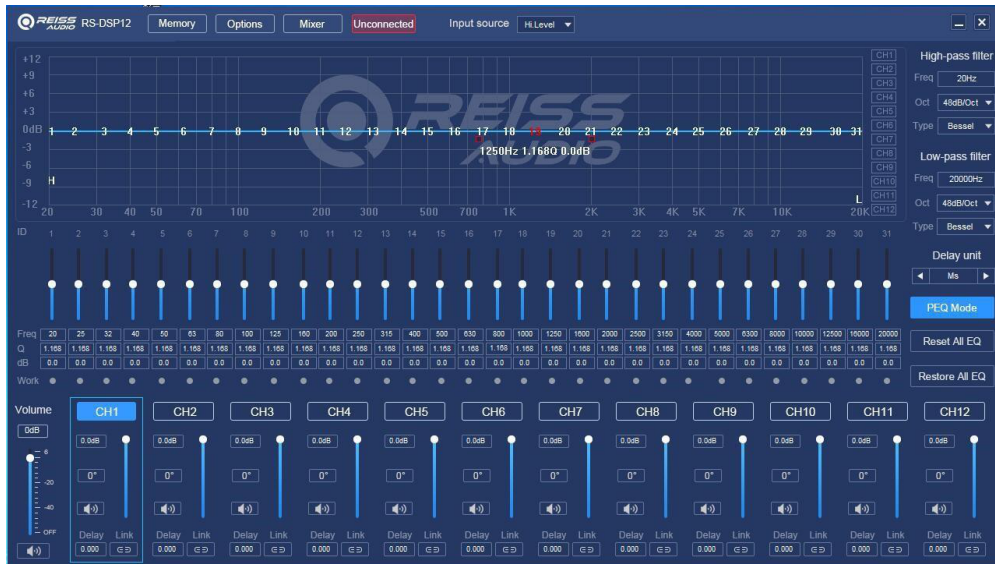

Digital sound processor RS-DSP12

1、 Ana Menü Düzenleme

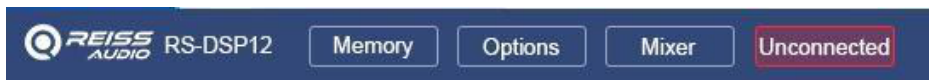

Ana özellikler: Sahneler, seçenekler, karıştırma ve bağlantı işlemleri. ①“Sahne” açılır penceresine tıklayın ve sahne dosyasını bilgisayarınıza yüklemeyi veya bilgisayarınıza bir sahne dosyası olarak kaydetmeyi seçin.

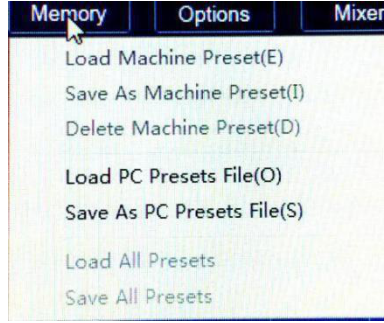

② Çince ve İngilizce geçiş, gelişmiş, donanım yazılımı güncellemesi, yardım, hakkında ve fabrika ayarlarını geri yüklemek için "Seçenekler"e tıklayın.

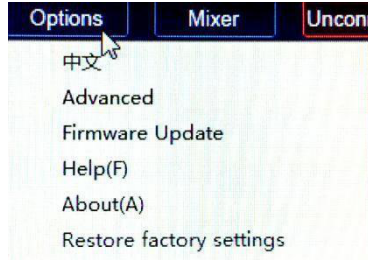

③ Karıştırma arayüzü ve ekolayzır arayüzü arasında geçiş yapmak için "Mix" veya "Equalizer"a tıklayın. Ekolayzır arayüzü aşağıdaki gibidir.



④ Click the "Not Connected" button to connect to the host with a PC.



2 - Channel equalizer editing area

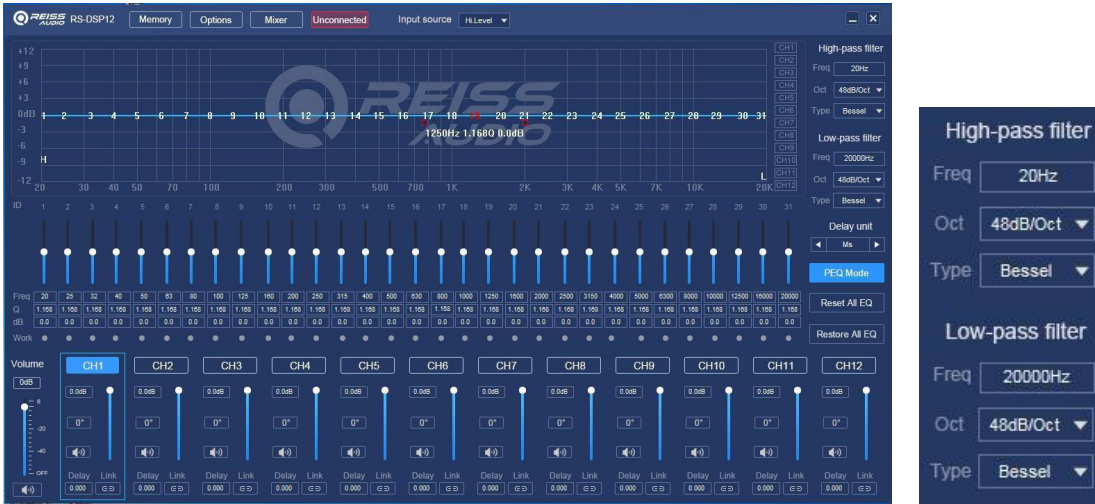

Ana fonksiyon konfigürasyonu: Akım çıkış kanalının denge tasarımı, ayarlanabilir 31-bant eşitleme: frekans, Q değeri (yanıt band genişliği) ve kazanç (frekans noktasına yakın frekans tepki genliğini artırma veya azaltma).

arasında

① "Tüm ekolayzır ayarlarını sıfırla" düğmesi: 31 bantlı ekolayzerin parametrelerini orijinal geçiş moduna geri yüklemek için kullanılır (ekolayzerin frekansı, Q değeri ve kazanç başlangıç değerine geri yüklenir).

② Tüm Ekolayzer ayarlarını Geri Yükle düğmesi: Halihazırda tasarlanmış ekolayzer durumu parametreleri ile geçiş modu arasında geçiş yapın (tüm eşitleme noktalarının kazancı 0 dB'ye geri yüklenir, frekans ve değer değişmez).

③ "Parametrik Ekolayzer" düğmesi: Geçiş yapmak için "Parametrik Ekolayzer" düğmesini tıklayın.

"Grafik Ekolayzer" modu. Frekans, Q değeri ve kazanç "Parametre EQ" arayüzü altında ayarlanabilir; "Grafik Ekolayzer" arayüzü altında sadece kazanç ayarı yapılabilmekte olup, frekans ve Q değeri çalışmamaktadır.

④ "Gecikme Birimi" düğmesi: Milisaniye, santimetre ve inç cinsinden mevcut olan sol veya sağ oka tıklayarak gecikme birimini seçin.

3、 Kanal bölücü düzenleme alanı Ana İşlev Kurulumu: Kanal Yüksek ve Düşük Geçiş Filtresi Kurulumu Ayarlanabilir: Filtre Tipi, Frekans noktası ve Q Değeri (Gradient veya Eğim) Teknik Talimat: Bessel ve Butterworth Filter'ın geçiş noktası -3dB'de, Linkwitz-Riley Fliter'in geçiş noktası -6dB'dir.

4、 Çıkış kanalı ayar alanı



Çıkış kanalı ayar alanı, her kanalın pozitif ve negatif fazı, ses ayarı, sessiz, eklem ayarı vb.

① Çıkış eklem ayarı: CH1'den CH3'e, CH4'ten CH9'a eklem ayarını ve CH10'dan CH12'ye eklem ayarını birlikte ayarlamak için ortak ayar düğmesini tıklayın.

② Ses ayarı: Kanalın ses seviyesini ayarlamak için kaydırma çubuğunu yukarı ve aşağı kaydırın veya değeri girin veya ayarlamak için ses giriş kutusunda mausu kaydırın.

Sessiz arasında geçiş yapmak için horn düğmesine tıklayın.

③ Pozitif faz ayarı: Pozitif faz ve ters faz arasında geçiş yapmak için [0°] veya [180°] ögesine tıklayın.

5、 Ana ses ayar bölümü

Ayar Aralığı: Açık/kapalı, -59dB ~ 6dB. Ana sesi kapatmak için hoparlör düğmesine tıklayın.

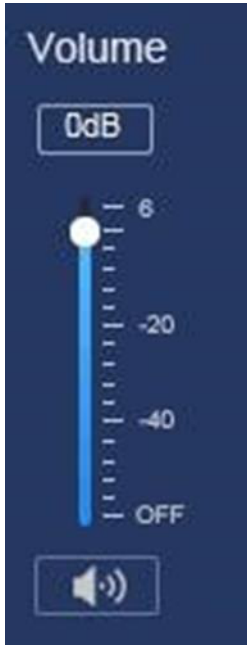

2 - Akıllı telefon yazılım kullanımı

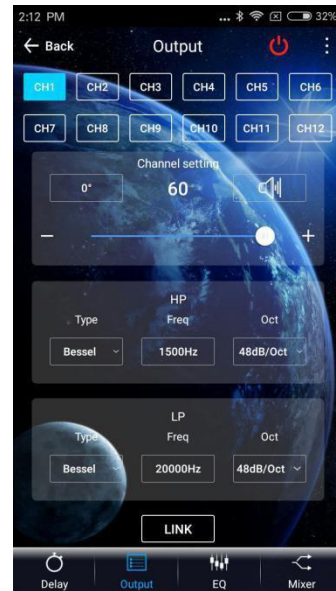
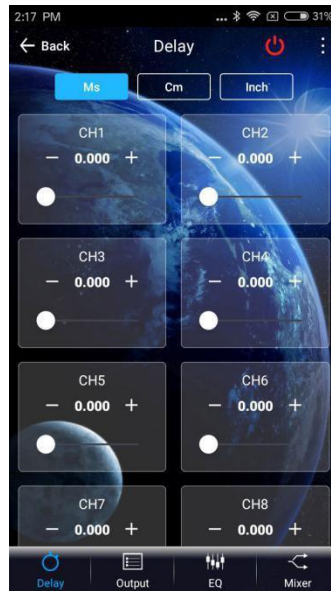

1. Ana arayüz:

ses efektlerini paylaşabilir, ses efektlerini kaydedebilir, yerel ses efektlerini açabilir, makinenin modelini ve sürüm numarasını görüntüleyebilir ve yazılım işleminden çıkabilir; verileri şifrelemek; 6 set önceden ayarlanmış sahneyi saklayın ve geri çağırın.

A. Bağlantı Durumu:

Kırmızı, bağlı değil, yeşil ise bağlı demektir.

B. Menü:

Ses efektlerini paylaşabilir, ses efektlerini kaydedebilir, yerel ses efektlerini açabilir, model numarasını ve sürüm numarasını görüntüleyebilir ve yazılım işleminden çıkabilirsiniz.

C. Ana ses ayarı: Ana ses düzeyi, ana ses düzeyi ölçeğine elle saat yönünde veya saat yönünün tersine basılarak ayarlanabilir. Ses aralığı 0~66'dır.

D. Gelişmiş ayarlar Gecikme arayüzü, kanal arayüzü, EQ arayüzü ve karıştırma arayüzü ayarlarını girmek için [Gelişmiş Ayarlar]'a tıklayın.

E. Sahne ön ayarı:

Aralarından seçim yapabileceğiniz 1~6 ön ayar vardır.

2. gecikme arayüzü: Ses alanı konumlandırma çıkış gecikme ayarı.

F. Gecikme ayarı:

CH1 ila CH12 hoparlörler için gecikmeyi ayarlamak için noktanın karşılık gelen yönünü sola ve sağa kaydırın. Gecikme aralığı: milisaniye aralığı: 0~20; santimetre aralığı: 0~692; inç aralığı:0~273

G. Birim değiştirme: Milisaniye, santimetre ve inç arasında geçiş yapın. Milisaniye aralığı: 0~20;

Santimetre aralığı: 0~692;

İnç aralığı: 0~273;

3. Kanal arayüzü: Yüksek-düşük geçişli bağımsız filtreleme ile kanal yüksek-düşük geçişli geçiş ayarı.

Ayarlanabilir: Filtre tipi, frekans ve Q değeri (eğim veya eğim). H. Çıkış kanalı ses ayarı: Sesi sola ve sağa kaydırarak ayarlayabilirsiniz. Ses aralığı 0~60'tır.

Sesi kapatmak için hoparlör düğmesini tıklayın. I. Kanal türü:

Butterworth, Linkwitz-Riley, Bessel seçilebilir.

J. Frekans Aralığı : 20Hz~20KHz.

K. Eğim seçimi:

6dB/Oct 12dB/ Oct, 18dB/ Oct, 24dB/ Oct,

30dB/ Oct , 36dB/ Oct , 42dB/ Oct , 48dB/ Oct

L. Joint ayarları:

Eklem simgesine tıklayın ve bağlantı ayarı için kanalı seçmek için iletişim kutusu açılacaktır.

M. Kanal seçimi:

20Hz~20KHz arasından seçim yapabileceğiniz 8 kanal.



EQ arayüzü Çıkış kanalı EQ eğrisinin (kazanç, Q değeri ve frekans) ayarına karşılık gelir; sıfırlama eşitleme, geçiş eşitleme veya parametrik eşitleme işlemi ayarları.

N. EQ ekranı Görüntüleme alanını düzenleyin.

O. Çıkış EQ kazancı, Q değeri ve frekans ayarları:

Çıkış EQ kazanç ayarı: Toplam 31 EQ, sol ve sağ kayan ekran EQ seçebilir,

Q değeri: İkinci satır değerine tıklayın ve ayarlamak için açılır iletişim kutusunda kaydırma çubuğunu sola ve sağa sürükleyin, ayar aralığı

0.404~28.852. Frekans ayarı: Üçüncü satır değerini tıklayın ve ayarlamak için açılır iletişim kutusunda kaydırma çubuğunu sola ve sağa sürükleyin. Ayar aralığı 20Hz~20KHz'dir.

P. Eşitlemeyi sıfırla, eşitlemeyi geri yükle, doğrudan eşitleme ayarları:

31 bantlı ekolayzerin parametrelerini orijinal geçiş moduna geri yüklemek için [EQ'yu Sıfırla]'ya tıklayın (ekolayzır frekansı, Q değeri ve kazanç başlangıç değerlerine geri yüklenir).

Kanal ayarı olduğunda, [doğrudan eşitleme]'yi görüntüleyin, [doğrudan eşitleme]'ye tıklayın, [Tamam]'a tıklayın, tüm değerler (frekans, Q değeri ve kazanç) başlangıç değerine dönecektir. Şu anda, [doğrudan eşitleme] düğmesi [kurtarma eşitleme] olur. Düğmeye basın ve [Dengeyi Sürdür]'e tıklayın, tüm değerler (frekans, Q değeri ve kazanç) geçişten önceki değere geri yüklenecektir.

4. Karıştırma arayüzü: 6 yüksek seviye, 6 düşük seviye dijital sol ve dijital sağ, Bluetooth sol ve Bluetooth sağ karışım seçimi ve ayarı, ayar aralığı:0~100.

Teknik Bilgi

| | |
|------------------------------|--|
| Dynamic Range(RCA Input) | ≥100dB |
| S/N (RCA Input) | ≥90dB |
| THD | ≤0.05% |
| Frequency Response | 20Hz~20KHz |
| Giril Impedance | Hi level input : 240Ω, Low level input : 20KΩ |
| Düşük Seviye Çıkışı empedans | 51Ω |
| Signal Input & Output Range | RCA Input : 7.5Vpp ; High Level: 26Vpp ; RCA Output : 7.5Vpp |
| Çalışma sıcaklığı | -30~70°C |
| Güç | DC 9V~16V |
| REM giriş | High Level Input Signal:H1+/H1- or ACC control cable |
| REM çıkış | +12V Start up Voltage Output |
| Bekleme gücü | ≤0.1W |
| Brüt ağırlık | 1.1kg |
| Ebat | 205(L) *130(W) *44(H)mm |

Teknik Detay

| | |
|---------------------------------|---|
| Giriş sinyal türü | 8 Kanal yüksek seviye Giriş, 4 Kanal Düşük Seviye Giriş, harici dijital Bluetooth |
| Çıkış sinyal türü | 12 Kanal düşük seviye çıkışı |
| Çıkış sinyal kazancı | Gain Range: Mute, , -59dB~6dB ° |
| Çıkış Signal EQ | 31 Bands EQ 1、 (Frequency Range) : 20Hz~20KHz , 1Hz,1Hz Accuracy 2、 3、 Q Value(Slope) : 0.404~28.85 ° 4、 Gain: -12.0dB~+12.0dB , 0.1dB Accuracy |
| Çıkış Signal Crossover | Yüksek ve düşük low pass filter 1、 Type : (Butterworth) 、 (Linkwitz-Riley) 、 (Bessel) ° 2、 Professional filter type: Butterworth , Linkwitz-Riley , Bessel 3、 Filter Crossover Point: : 20Hz~20KHz ° Resolution 1Hz 4 、 Filter Slope Setup : 12dB/Oct ~48dB/Oct ° |
| Çıkış Aşaması ve Zaman Hizalama | Her çıkış kanalı için faz ve zaman hizalamasını ayarlayın. Fazda veya Fazda Out0 °/180 °)。 Zaman Hizalama: 0.000-20.00mm, 0-692cm, 0-273inç |
| Önaaya | Her cihaz için 6 önayar |

Ebat

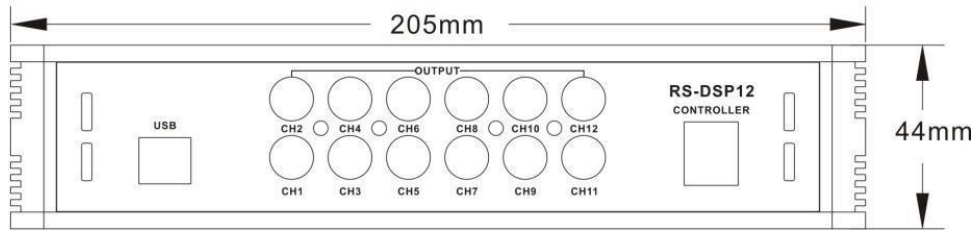
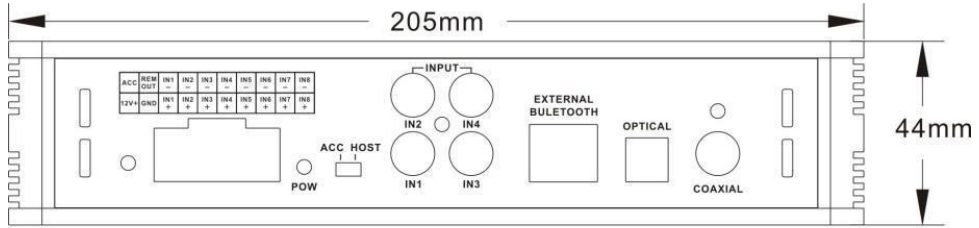
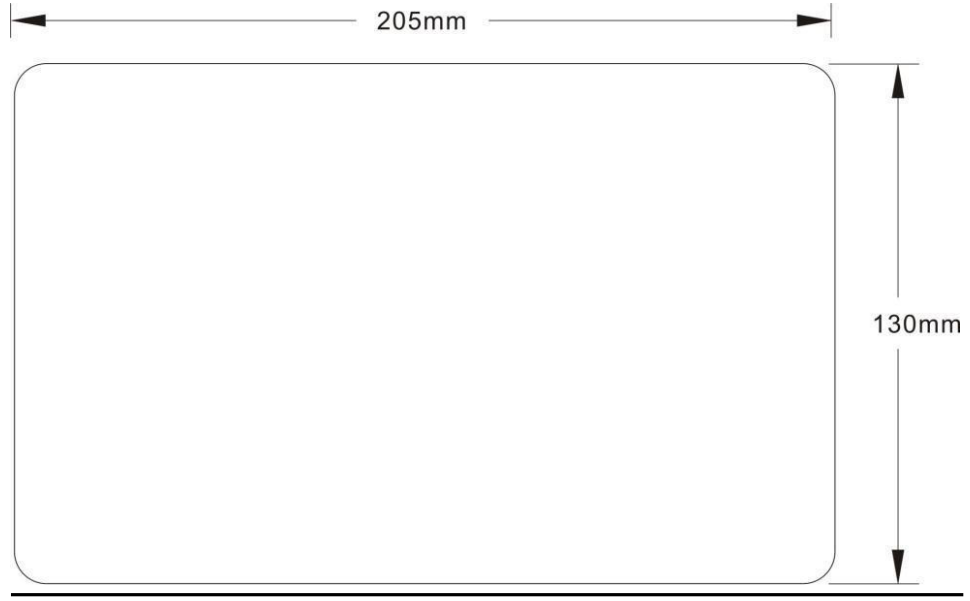
**Sorun giderme**

Gücü açmadan önce tüm kabloları ve bağlantı noktalarını tamamen güvenli bir şekilde kontrol edin. Ortak sorun giderme prosedürü:

| No. | Sorun | Çözüm önerisi |
|-----|---------------------|--|
| 1 | Güç yok | ① Güç bağlantısını kontrol edin ② ACC bağlantısını kontrol edin |
| 2 | Ses yok | Sessiz modda mı? Doğru giriş sinyali kanalını seçtiniz mi? |
| 3 | USB'ye bağlanamıyor | ① USB bağlantısını kontrol edin. ② Bilgisayarınızda "HID-uyumlu aygıt" sürücüsünün kurulu olup olmadığını kontrol edin. |

GARANTİ

Arıza durumunda yetkili servisimize başvurunuz. Garanti şartları , garanti belgemizde mevcuttur.

RS-DSP12

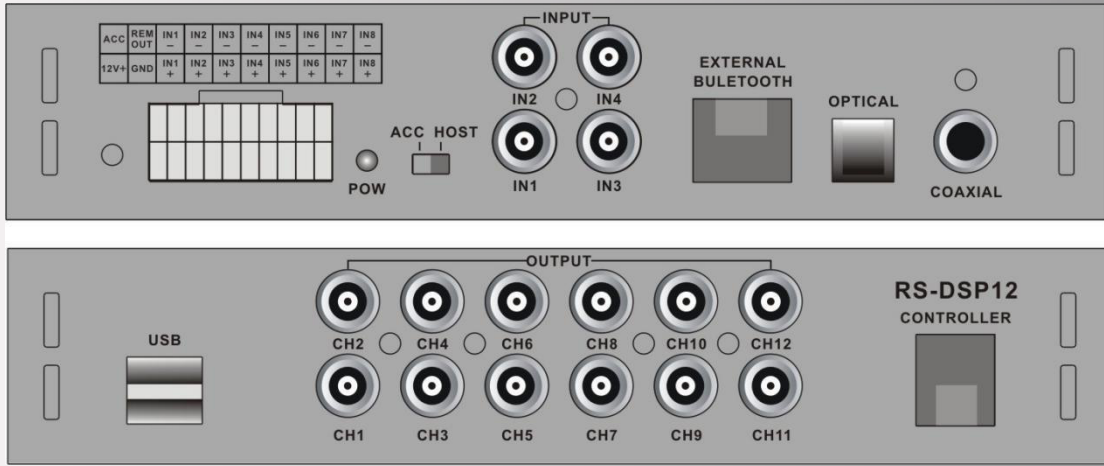

İTHALATÇI FİRMA & SERVİS BİLGİLERİ

REİS ELEKTRONİK SANAYİ VE TİCARET A.Ş

Mahmutbey Mah. Küçük Halkalı Cad.No:9 Bağcılar-İstanbul

Tel:0212-447 02 02 - 659 07 22